

# Plast Eurasia İstanbul 2015

Fuar Sonuç Raporu

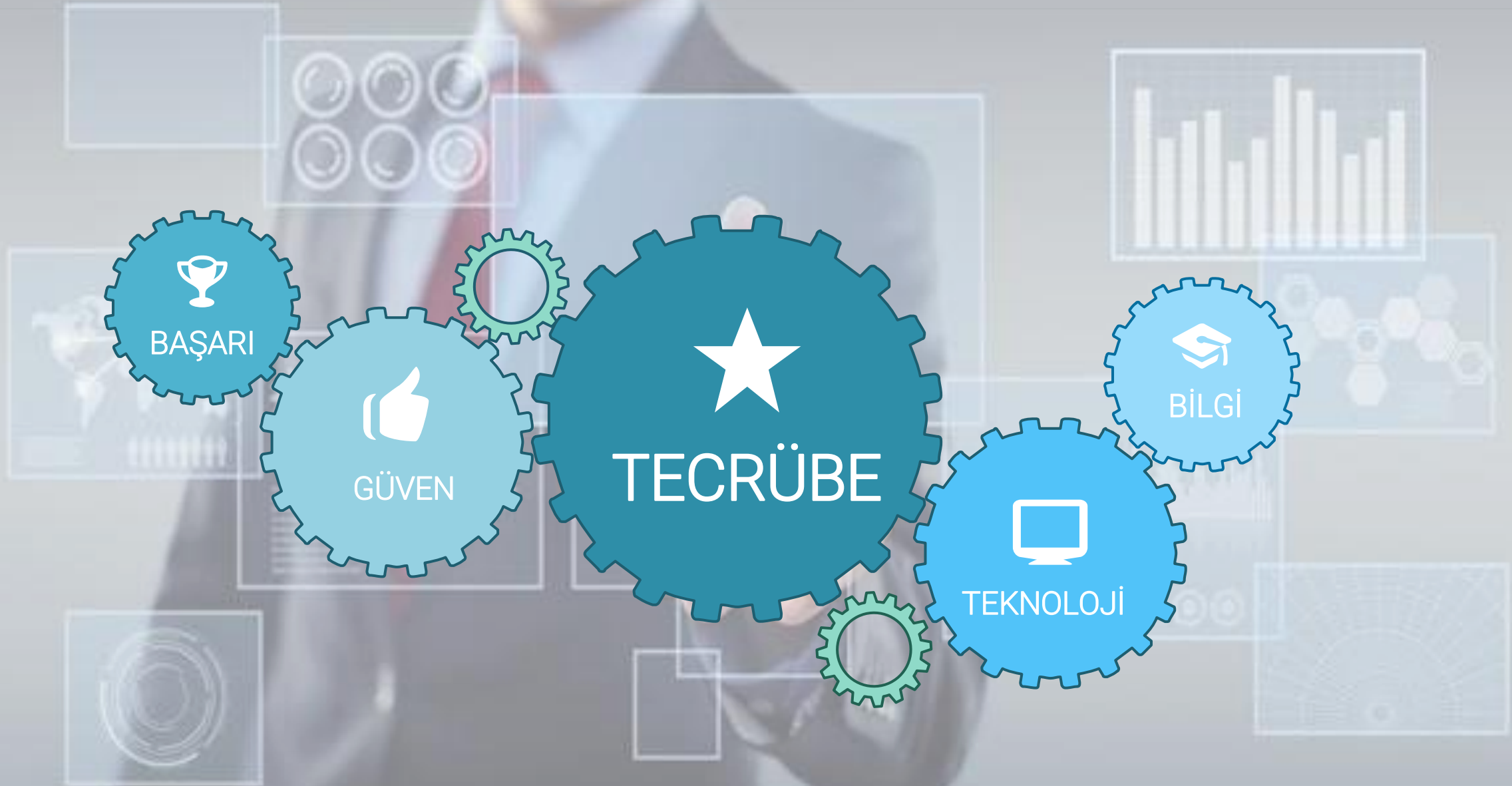

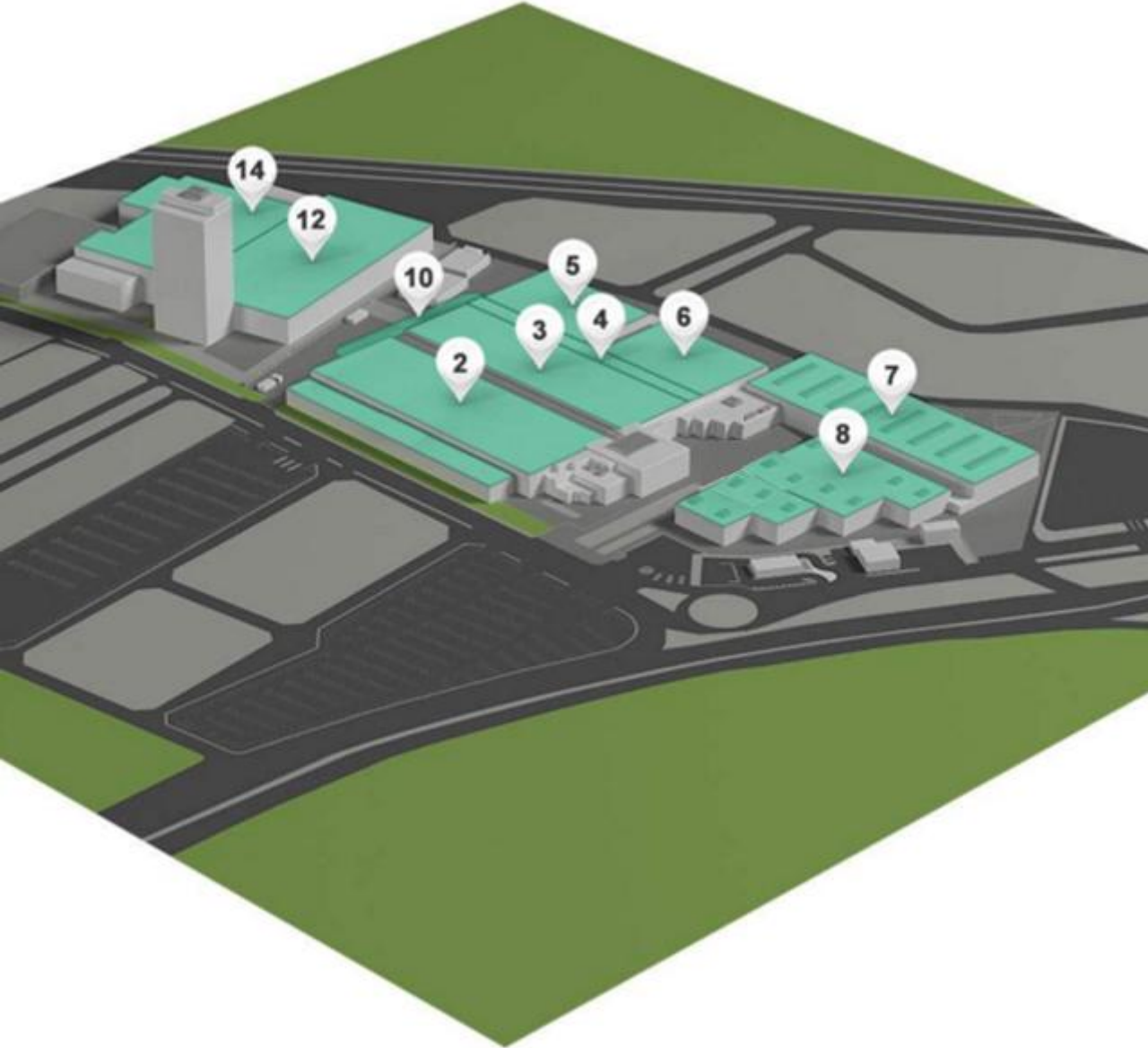



# Plast Eurasia İstanbul

Avrasya Plastik Sektörünün Buluşma Noktası

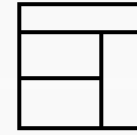

10 Salon

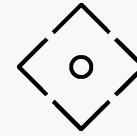

98.000 m<sup>2</sup>



Avrasya'nın En Büyüğü



# Katılımcı Firma & Temsilcilik Ülkeleri

ABD  
Almanya  
Avusturya  
BAE  
Belçika  
Brezilya  
Çek Cum.  
Çin  
Danimarka  
Finlandiya  
Fransa  
Güney Afrika

Güney Kore  
Hindistan  
Hollanda  
Hong Kong  
İngiltere  
İran  
İrlanda  
İspanya  
İsrail  
İsveç  
İsviçre  
İtalya

Japonya  
Kanada  
Kenya  
Macaristan  
Malezya  
Meksika  
Mısır  
Norveç  
Pakistan  
Polonya  
Portekiz  
Romanya

Rusya  
San Marino  
Singapur  
Slovakya  
Suudi Arabistan  
Tayland  
Tayvan  
Türkiye  
Ukrayna  
Ürdün  
Yunanistan

# Ziyaretçi Bilgileri

39.037

Yurtiçi  
Ziyaretçi

47.306

Toplam  
Profesyonel  
Ziyaretçi

8.269

Yurtdışı  
Ziyaretçi

# Ziyaretçi Görüşleri



☆☆☆ 97%  
Fuarı Tavsiye Ediyor

☆☆ 98%  
Gelecek Yıl Ziyaret Etmeyi Planlıyor

☆ 95%  
Memnun Olduklarını Belirtiyor

♡ 97%  
Yeni Teknolojiler Görmek İstiyor

# Yurtdışı Ziyaretçi Sayısı ve Ülke Sayısı Artışı

## Yurtdışı Ziyaretçi

Plast Eurasia İstanbul'un yabancı ziyaretçi sayısı son 5 yılda ortalama yıllık %19 büyüyerek 2015 yılında 8.269'a ulaşmıştır.

## Ziyaretçi Ülke

Plast Eurasia İstanbul 2015'te 107 farklı ülkeden yabancı ziyaretçi ağırladı. Yabancı ülke sayısı son 5 yıldır ortalama %10 büyümektedir.

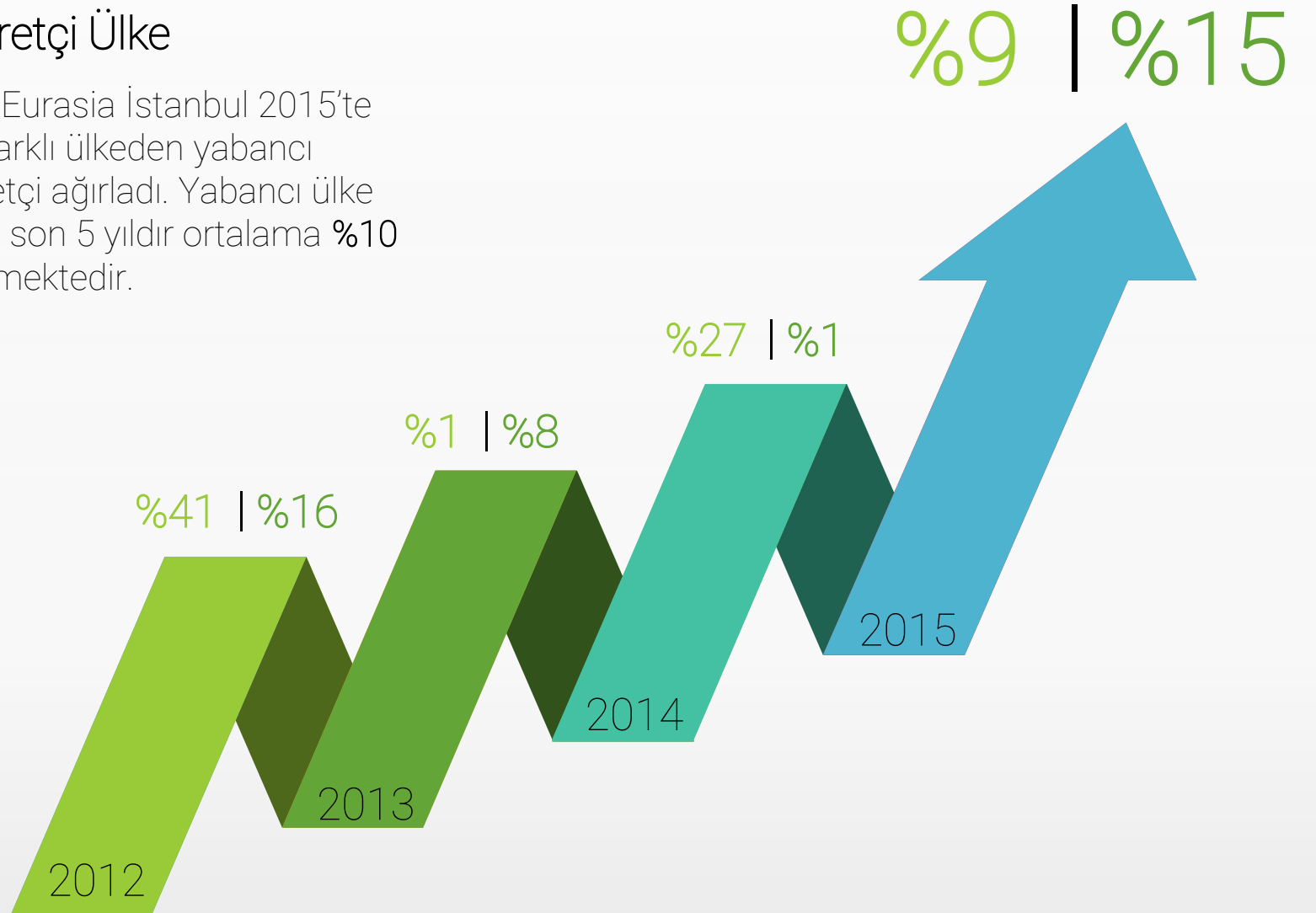



# Ziyaretçi Bilgileri

Her yıl ortalama %7,3 büyüyerek yurtiçi ziyaretçi sayımız 39.037'e , yurt dışı ziyaretçilerimiz 8.269'a ulaştı

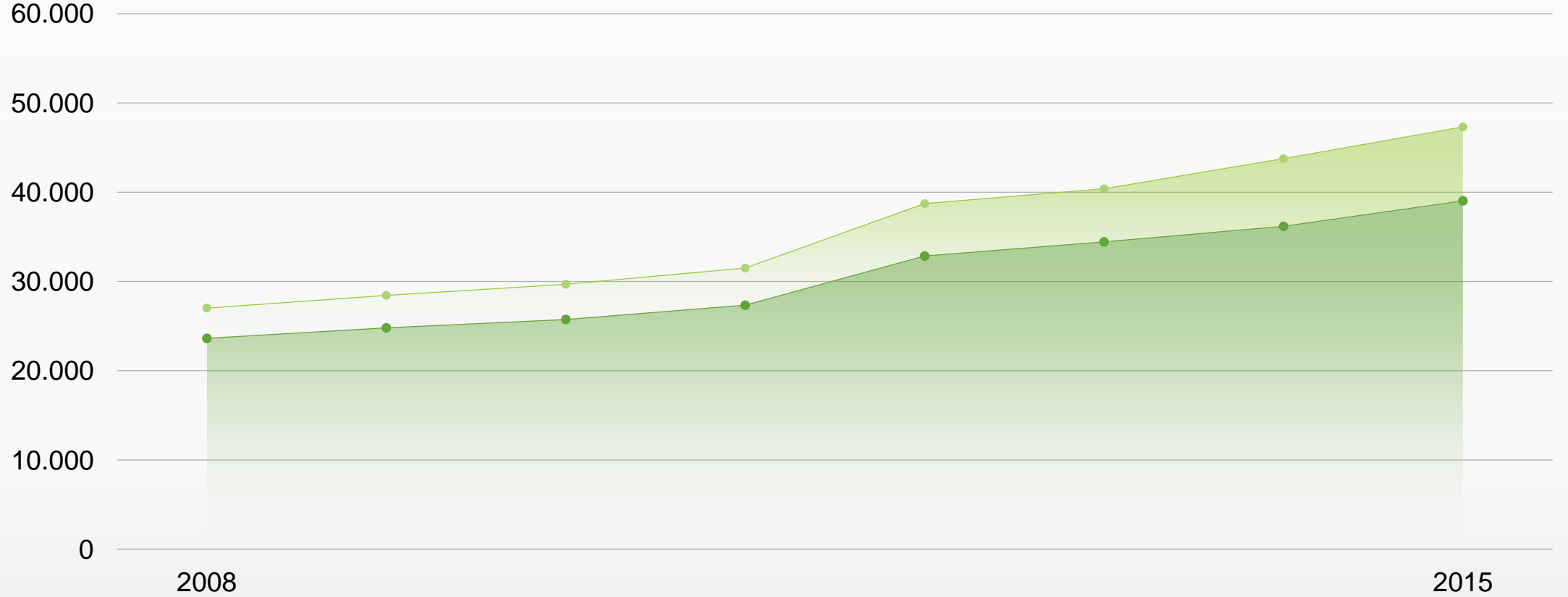

# Yurtdışı Ziyaretçilerin Coğrafi Dağılımı

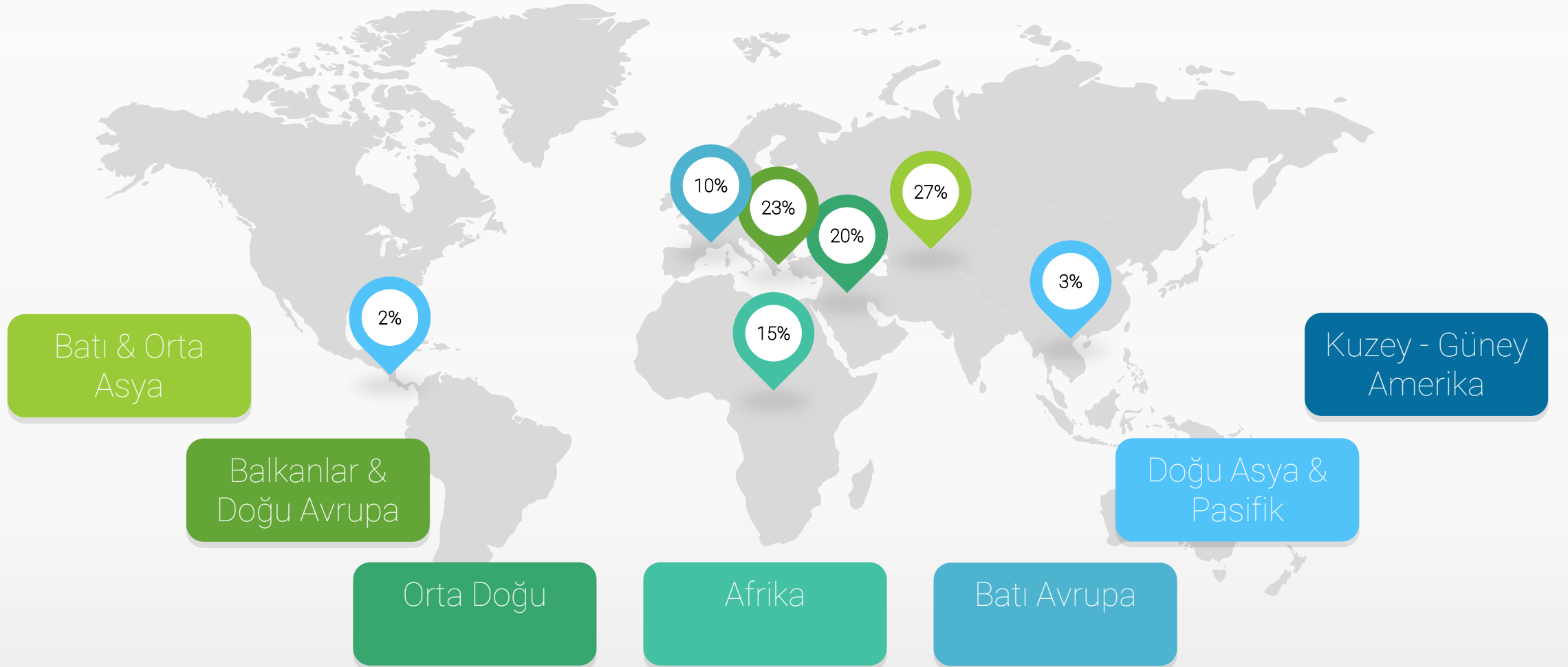

# En Çok Ziyaretçi Gelen 10 Ülke

İRAN CEZAYİR BULGARİSTAN SUUDİ ARABİSTAN IRAK  
MISIR YUNANİSTAN TUNUS ROMANYA KOSOVA



# Ziyaretçilerin Sektörel Dağılımı



Plastik Üretimi  
%22,8



Plastik Ambalaj  
%22,6



Plastik Hammadde  
%20,2



Makine Sanayi  
%9,3



Plastik İşleme  
Makineleri & Teçhizatı  
%6,1



Kimya Sanayi  
%5,2



Plastik Otomotiv  
%4,9



Ambalaj Sanayi  
%3,9

# Ziyaretçilerin Sektörel Dağılımı

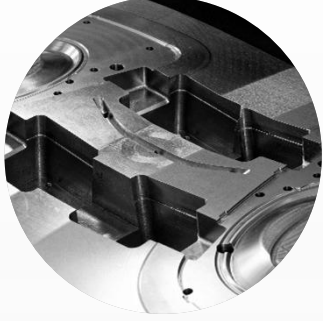

Kalıp Sanayi  
%3,9



Geri Dönüşüm  
%3,7



Makine Yan Sanayi  
ve Malz. Üret.  
%3,6



Otomotiv ve Yan  
Sanayi  
%3



İnşaat ve Yapı Malze.  
Sanayi  
%2,8



Beyaz Eşya Üretimi  
%2,2



Tekstil Sanayi  
%2,2



Kauçuk Sanayi  
%2

Plastik İnşaat Malzemeleri | Elektrik & Elektronik Sanayi | Metal Sanayi | Makine Isıtma-Soğutma Sistemleri Üretimi | Boya Sanayi | Medikal Cihaz ve Alet Üretimi | Kablo ve Boru Sanayi | Matbaacılık Sanayi | Gıda ve İçecek Sanayi | Mobilya Sanayi | Kontrol Sistemleri Üretimi | Kozmetik Sanayi | Temizlik Sanayi | İlaç Üretimi | Etiket & Barkod Sistemleri Üretimi | Tarım & Hayvancılık Sanayi |

# Alım Heyeti Organizasyonu

Plast Eurasia İstanbul 2015'te 26 ülkeden ve Türkiye'nin 15 ilinden alım heyeti ağırlandı.

## Ülkeler

Azerbaycan  
Belarus  
Bosna Hersek  
Bulgaristan  
Filistin  
Gürcistan  
Hırvatistan  
Hindistan  
İngiltere  
İran  
Katar  
Kazakistan  
Kosova

Makedonya  
Mısır  
Moldova  
Özbekistan  
Pakistan  
Romanya  
Rusya  
Sırbistan  
Sudan  
Suriye  
Ukrayna  
Ürdün  
Yunanistan

## İller

Adana  
Aksaray  
Ankara  
Balıkesir  
Bursa  
Çankırı  
Denizli  
Eskişehir  
Gaziantep  
İstanbul  
İzmir  
Kocaeli  
Manisa

Uşak  
Yalova

# Ziyaretçilerin Pozisyonları & Departmanları



# Ticari Ziyaret Amaçları

## Temsilcilik

Bayilik & Distribütörlük

Ziyaretçilerimizin %51'i fuar temsilcilik, bayilik veya distribütörlük bulmak için ziyaret ettiğini belirtiyor.



## Ürün Satın Alma

Yeni Tedarikçiler Bulmak

Ziyaretçilerimizin %49'u fuar ürün satın almak ve yeni tedarikçiler bulmak için ziyaret ettiğini belirtiyor.



## Siparişler Verenler

Fuar Sırası / Sonrasında

Ziyaretçilerimizin %67'si fuar sırasında sipariş verdiğini veya sonrasında vereceğini beyan ediyor.



## \$200.000 Üzeri

Sipariş Vereceğini Beyan Eden

Ziyaretçilerimizin %13'ü fuar sırasında veya sonrasında \$200.000 üzeri değerde sipariş verdiğini / vereceğini belirtiyor.